

# ロールスクリーン 取扱説明書

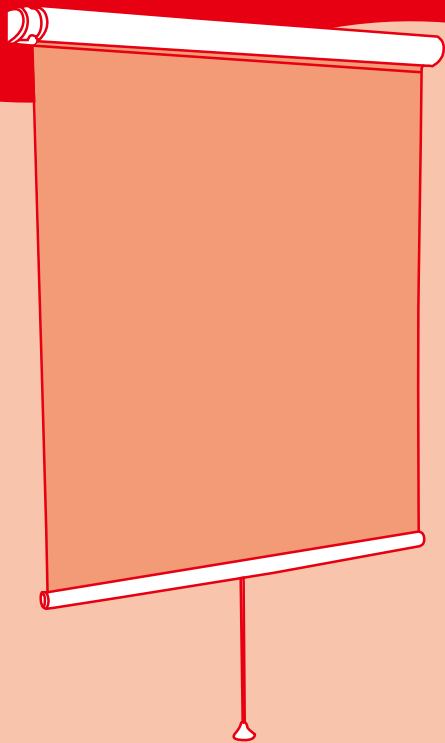

## 付属品

セット内容をご確認下さい

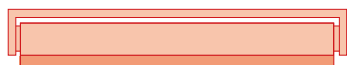

ロールスクリーン本体



取付ネジ

ブラケット

※プルコード式のみの  
スピード調整部品

この度は、お買い上げいただきましてありがとうございます。  
この商品を正しく安全に使用していただくために、お使いになる前に必ずこの取扱説明書をお読み下さい。  
お読みになったあとは、いつでも見られるところに大切に保管し、必要なときにお読みください。

## 取り付け方法

### 1. ブラケットの取り付け

- ① 製品が一直線になるように注意しながら、製品両端部左右より4~7cm内側にブラケットの位置を指定してください(3個以上の場合はその間に等間隔に取り付けてください。)

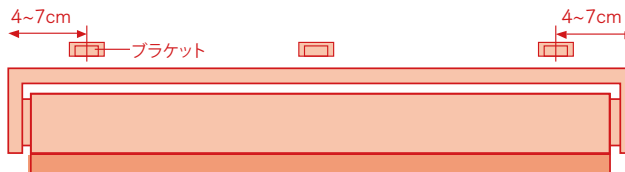

- ② ブラケットを付属の取付ネジで取り付けてください。

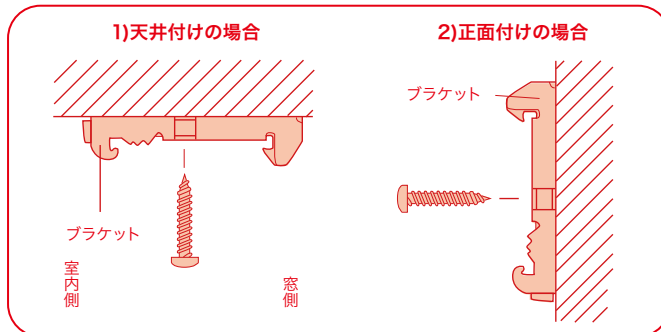

**注意** 製品は必ず水平に取り付けて下さい。  
水平に取り付けると巻きムラが発生し故障の原因になります。

### 2. 本体の取り付け

- ① 取付ブラケットの手前側(金属)の爪にフレームを確実に引っかけて下さい。正面付けの場合は、下側(金属の爪)を先に引っかけて下さい。
- ② フレームの奥側をブラケットに押しつけて下さい。すべてのブラケットがカチッと音がするまで押し込んで下さい。

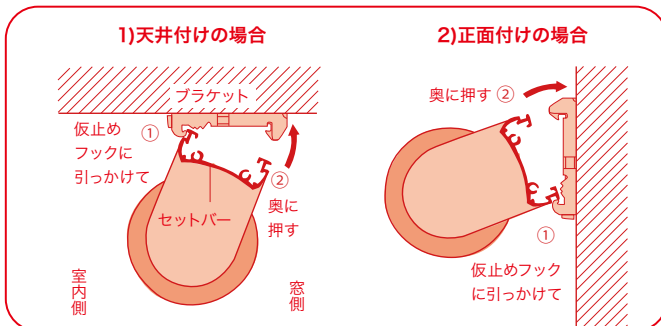

※ロールスクリーンの前後を間違えないで下さい。  
うまくいかない場合は二人で片側ずつ支えて行なって下さい。  
※うまく入らないときは左右のブラケットが一直線上に取り付いていないことが考えられます。

### 3. 本体の取り外し

- ① ブラケットの解除ボタンを押しながらセットバーを手前に引いて下さい。

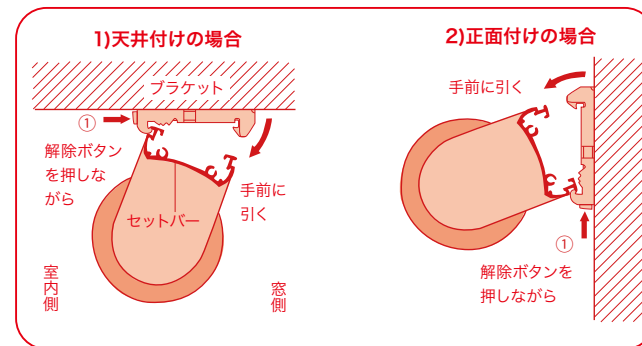

- ② 本体を仮止めフックから外して下さい。

## 上昇スピード調整 ※プルコード式のみ

上昇スピード調整は、メカ右側で行います。

- ① カバーを下にスライドさせ、カバーを外します。  
※スピード調整つまみは右側です。

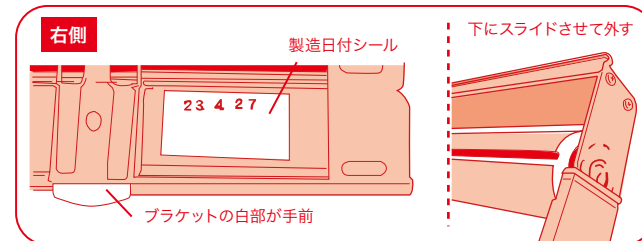

- ② 付属のスピード調整部品で、上昇スピードをお好みの速さに調節できます。

反時計回りにまわすと  
上昇スピードが速くなり、  
時計回りにまわすと  
上昇スピードは遅くなります。  
調整後は、カバーを下から上に  
スライドさせます。

